



عمران مدرن
بازار نوین ارتباطات ساختمانی

نصب آسانسور و تهیه کلیه قطعات

سراسر کشور



با قیمت استثنایی و اکیپ متخصص

برای مشاوره رایگان تماس بگیرید

02162999675



گروه صنعتی بالابان

دستگاه سنجش وزن آسانسور مدل PEAKCELL W3000



۱- نقشه سیم بندی

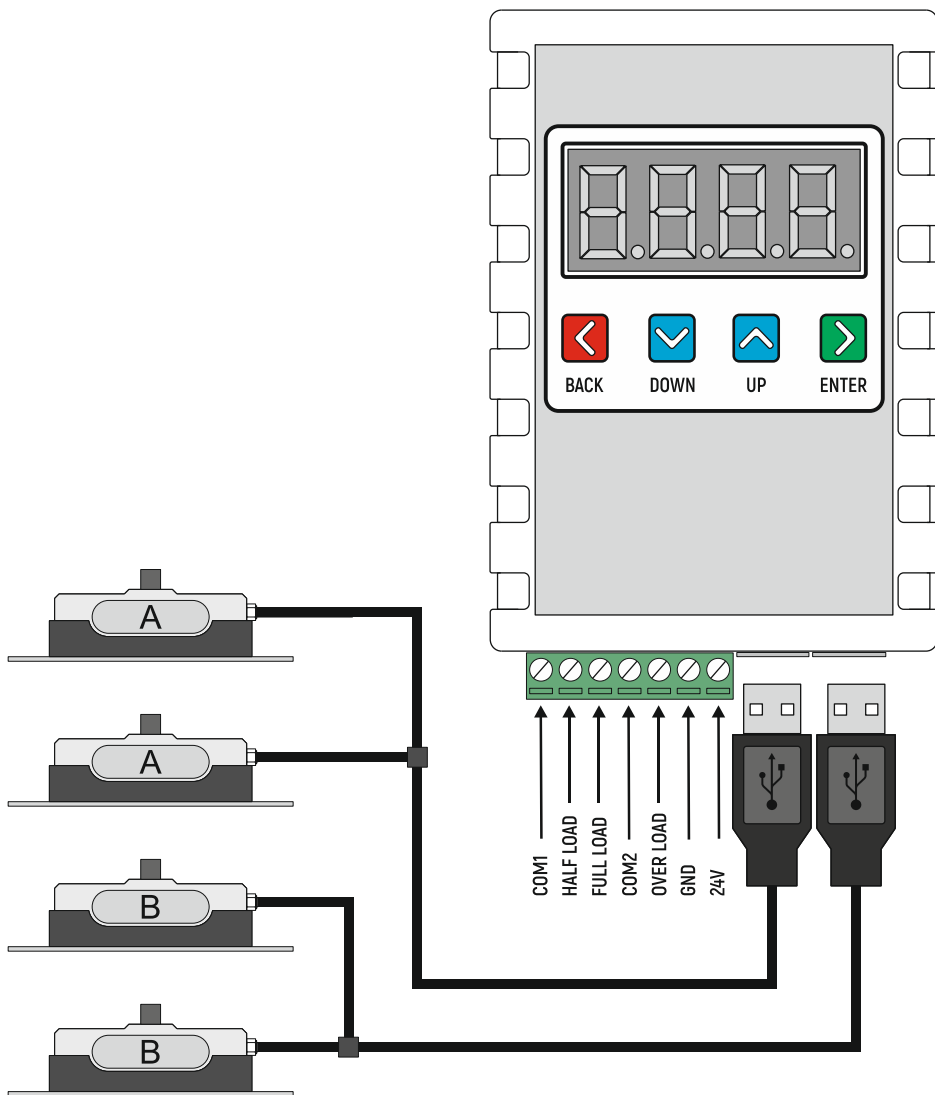

COM1 : مشترک خروجی رله های Half-Load و Full-Load

COM2 : مشترک خروجی رله Overload

راهنمای تنظیم دستگاه سنجش وزن PEAKCELL W3000

۲- نحوه نصب سنسورها

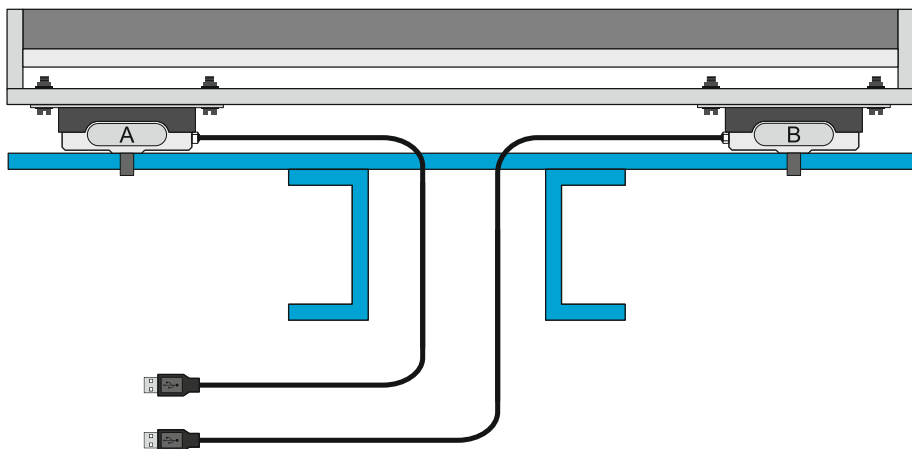

سنسورها باید مطابق شکل زیر به صورت ضربدری در زیر کابین نصب شوند

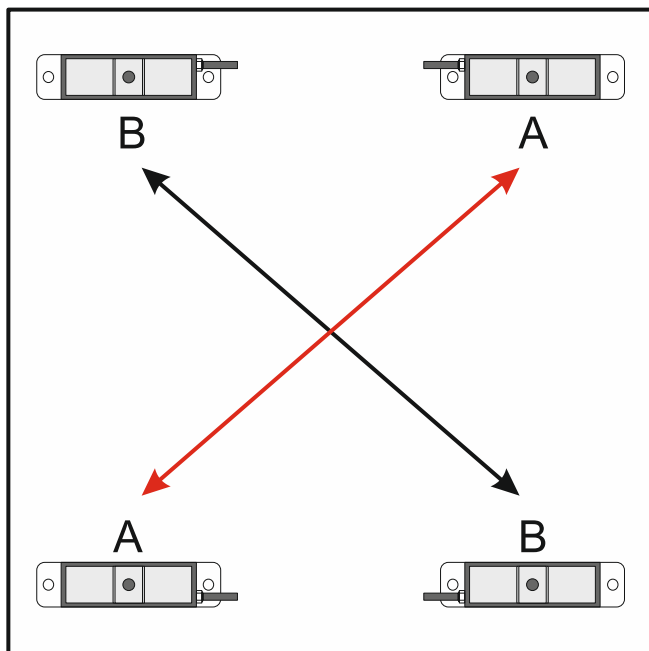

۳- نحوه کار با دستگاه کنترل

دستگاه کنترل پس از روشن شدن در "وضعیت نمایش" قرار می گیرد. نمایشگر دستگاه شامل ۴ عدد 7-Segment می باشد که در حالت پیش فرض، 7-Segment سمت چپ برای نمایش وضعیت خروجی های رله (به ترتیب از بالا به پایین: Overload، Full-Load و Half-Load) و بقیه برای نمایش مقدار بار به درصد می باشد.

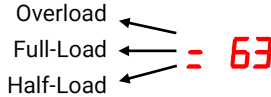

امکان نمایش مقدار بار به کیلوگرم نیز وجود دارد برای این کار ابتدا باید ظرفیت نامی کابین به کیلوگرم را در پارامتر $P-04$ وارد کنید. پس از انجام این کار، با زدن دکمه **ENTER** وضعیت نمایش بار از درصد به کیلوگرم تغییر می کند. در این حالت هر ۴ 7-Segment برای نمایش مقدار بار مورد استفاده قرار می گیرند و وضعیت رله ها نمایش داده نمی شود. با زدن دکمه **ENTER** امکان جابجا شدن بین وضعیت نمایش بار به درصد یا کیلوگرم وجود دارد.

دستگاه کنترل دارای دو منوی اصلی می باشد:

- ۱- PAR : پارامترهای دستگاه ($P-01 \sim P-15$)
- ۲- CAL : تنظیم دستگاه (Calibration) شامل تنظیم برای کابین خالی (PL) و کابین پر (PH)
برای اینکه از وضعیت نمایش به منوی اصلی وارد شوید باید کلید **BACK** را بزنید.

۴- تنظیم دستگاه کنترل

در صورتیکه دستگاه کنترل تنظیم نشده باشد، بطور خودکار وارد بخش تنظیم شده و PL روی صفحه نمایش داده می شود. در غیر اینصورت برای ورود به بخش تنظیم، دکمه **BACK** را زده و با استفاده از دکمه های بالا و پایین بخش CAL را انتخاب کرده و دکمه **ENTER** را بزنید. در این حالت PL روی صفحه نمایش داده می شود. برای تنظیم دستگاه از ۳ روش می توان استفاده کرد:

- ۱- تنظیم با ظرفیت کامل
- ۲- تنظیم با کمتر از ظرفیت کامل
- ۳- استفاده از تنظیم پیش فرض دستگاه

۱-۴ تنظیم با ظرفیت کامل

در حالتی که PL روی صفحه نمایش داده می شود کابین آسانسور را خالی کنید سپس دکمه **ENTER** را بزنید. با انجام این کار نمایشگر بصورت چشمک زن درآمده و پس از حدود ۱۰ ثانیه PH روی صفحه نمایش داده می شود. در این وضعیت کابین آسانسور را تا ۱۰۰ درصد ظرفیت آن پر کنید سپس دکمه **ENTER** را بزنید. نمایشگر مجدداً بصورت چشمک زن درآمده و پس از حدود ۱۰ ثانیه فرآیند تنظیم پایان می پذیرد.

راهنمای تنظیم دستگاه سنجش وزن PEAKCELL W3000

۲-۴ تنظیم با کمتر از ظرفیت کامل

در مواردیکه امکان فراهم کردن بار به اندازه ظرفیت کامل کابین برای تنظیم دستگاه وجود ندارد می توان از این روش استفاده کرد. برای این منظور دکمه **BACK** را زده و بخش پارامترها (**PAR** -) را انتخاب کنید سپس دکمه **ENTER** را بزنید.

پارامتر **P-01** را انتخاب کرده و مقدار آن را برابر **1** قرار دهید سپس دکمه **ENTER** را بزنید.

پارامتر **P-03** را انتخاب کرده و مقدار باری که برای تنظیم در اختیار دارید را به کیلوگرم وارد کنید. سپس دکمه **ENTER** را بزنید.

پارامتر **P-04** را انتخاب کرده و ظرفیت نامی کابین را به کیلوگرم وارد کنید. (مثال: ۴۵۰ کیلوگرم برای کابین ۶ نفره) سپس دکمه **ENTER** را بزنید.

دکمه **BACK** را بزنید تا وارد منوی اصلی شوید سپس بخش تنظیم (**CAL** -) را انتخاب کرده و دکمه **ENTER** را بزنید. در این حالت روی صفحه نمایش داده می شود. کابین آسانسور را خالی کنید سپس دکمه **ENTER** را بزنید. پس از انجام این کار نمایشگر بصورت چشمک زن درآمده و پس از حدود ۱۰ ثانیه **PH** روی صفحه نمایش داده می شود. کابین آسانسور را با باری که در پارامتر **P-03** وارد کرده اید پر کنید سپس دکمه **ENTER** را بزنید. نمایشگر مجدداً بصورت چشمک زن درآمده و پس از حدود ۱۰ ثانیه فرآیند تنظیم پایان می پذیرد.

۳-۴ استفاده از تنظیم بیش فرض دستگاه

در صورتیکه امکان فراهم کردن بار برای تنظیم دستگاه وجود ندارد می توان از تنظیمات پیش فرض دستگاه استفاده کرد. برای این کار وارد بخش پارامترها (**PAR** -) شده و پارامتر **P-05** را انتخاب کنید. ظرفیت کابین به نفر را وارد کنید (مثال: مقدار **6** برای کابین ۶ نفره) سپس دکمه **ENTER** را بزنید. با انجام این کار دستگاه وارد بخش تنظیم شده و **PL** روی صفحه نمایش داده می شود. کابین آسانسور را خالی کنید سپس دکمه **ENTER** را بزنید. نمایشگر بصورت چشمک زن درآمده و پس از حدود ۱۰ ثانیه فرآیند تنظیم پایان می پذیرد.

توجه: تنظیم با ظرفیت کامل دارای بیشترین دقت در میان روش های ذکر شده می باشد بنابراین توصیه می شود با فراهم کردن بار لازم، از این روش برای تنظیم دستگاه استفاده شود.

راهنمای تنظیم دستگاه سنجش وزن PEAKCELL W3000

۵- پارامترهای تنظیم دستگاه

0	مقدار بیش فرض	0 - 1	محدوده تغییر	P-01	روش تنظیم دستگاه 0 : تنظیم دستگاه با ظرفیت کامل 1 : تنظیم دستگاه با کمتر از ظرفیت کامل
5000	مقدار بیش فرض	100 - 9999	محدوده تغییر		P-02
0	مقدار بیش فرض	0 - 9000	محدوده تغییر	P-03	وزن بار برای تنظیم دستگاه با کمتر از ظرفیت کامل [کیلوگرم]
0	مقدار بیش فرض	0 - 9000	محدوده تغییر		P-04
0	مقدار بیش فرض	0 - 20	محدوده تغییر	P-05	ظرفیت کابین [نفر]
50	مقدار بیش فرض	0 - 100	محدوده تغییر		P-06
0	مقدار بیش فرض	0 - 1	محدوده تغییر	P-07	نحوه عملکرد رله Half-Load 0 : در وضعیت Half-Load رله وصل می شود. 1 : در وضعیت Half-Load رله قطع می شود.
90	مقدار بیش فرض	0 - 100	محدوده تغییر		P-08
0	مقدار بیش فرض	0 - 1	محدوده تغییر	P-09	نحوه عملکرد رله Full-Load 0 : در وضعیت Full-Load رله وصل می شود. 1 : در وضعیت Full-Load رله قطع می شود.

راهنمای تنظیم دستگاه سنجش وزن PEAKCELL W3000

110	مقدار بیش فرض	100 - 130	محدوده تغییر	P- 10
درصد بار برای عملکرد رله Over-Load وضعیت Over-Load : مقدار بار بیشتر از $P- 10 + P- 12$ است				
1	مقدار بیش فرض	0 - 1	محدوده تغییر	P- 11
نحوه عملکرد رله Over-Load : در وضعیت Over-Load رله وصل می شود. 0 : در وضعیت Over-Load رله قطع می شود. 1 : در وضعیت Over-Load رله قطع می شود.				
5	مقدار بیش فرض	0 - 10	محدوده تغییر	P- 12
مقدار هیستریزیس برای عملکرد رله Over-Load [درصد]				
2	مقدار بیش فرض	0 - 5	محدوده تغییر	P- 13
تاخیر زمانی بازگشت رله Over-Load به حالت اولیه پس از خارج شدن از حالت اضافه بار [ثانیه]				
0	مقدار بیش فرض	0 - 1	محدوده تغییر	P- 14
برگرداندن پارامترهای دستگاه به حالت بیش فرض				
-	مقدار بیش فرض	-	محدوده تغییر	P- 15
نسخه ویرایش نرم افزار دستگاه (software version)				

۶- کدهای خطا

کد	توضیح
Er01	بار دستگاه از مقدار تنظیم شده برای کابین خالی کمتر است
Er02	نوسان بار در زمان تنظیم دستگاه با کابین خالی (PL)
Er03	نوسان بار در زمان تنظیم دستگاه با کابین پر (PH)
Er04	مقدار اندازه گیری شده به ازای بار کامل (یا بار دلخواه) کمتر یا مساوی مقدار اندازه گیری شده به ازای کابین خالی است
oUL	وضعیت اضافه بار Overload



گروه صنعتی بالابان

آدرس دفتر: تهران - شهرک غرب - بلوار دادمان - بعد از خیابان درختی -

کوی جهاد - پلاک ۶ - واحد ۴

وب سایت: www.pbsanat.com

تلفن : ۰۲۱ - ۹۶۶۲۱۴۸۰